

THOMSON

Energy

CLIMATISATION R-ION

Faites le choix d'une climatisation réversible
Mono split ou multi split pour répondre aux besoins de chacun.



Télécommande incluse



Ioniseur intégré

Qualité de l'air optimale grâce au filtre antibactérien et ioniseur

Filtration de l'air

Filtration haute efficacité grâce à plusieurs couches de filtres.

Compact & épuré

Design élégant et moderne, aux dimensions réduites. Affichage digitale

Connectivité

Wifi intégré, pilotable depuis l'appli AirHome. Détecteur de présence

Flux d'air 4D

Flux d'air homogène grâce au mouvement des volets à la vertical et à l'horizontal.

R-ion est un climatiseur réversible disposant d'un ioniseur et de plusieurs filtres pour vous offrir une qualité d'air exceptionnelle en toute saison. Le ioniseur intégré apporte une sensation de bien-être en produisant des ions négatifs dans l'air, tandis que le système de filtres retient les particules nocives.

GARANTIE
PIÈCES
3 ANS

GARANTIE
COMPRESSEUR
5 ANS

Produit certifié : 





FICHE TECHNIQUE MULTI SPLIT

Climatisation R-ION



Références	2 sorties	3 sorties	4 sorties	4 sorties	5 sorties
	TH18ML2EXA THO9SACINA	TH27ML3EXA THO9SACINA	TH28ML4EXA THO9SACINA	TH36ML4EXA THO9SACINA	TH42ML5EXA THO9SACINA
Classe énergétique mode froid/mode chaud	A++/A+	A++/A+	A++/A+	A++/A+	A++/A
Coefficient de performance SEER mode froid	6.1 W/W	6.1 W/W	6.5 W/W	7.0 W/W	6.6 W/W
Coefficient de performance SCOP mode chaud	4.0 W/W	4.0 W/W	4.0 W/W	4.0 W/W	3.8 W/W
Puissance nominale froid	5.3 kW	7.9 kW	10.5 kW	8.2 kW	12.3 kW
Puissance nominale chaud	4.3 kW	5.7 kW	9.2 kW	6.5 kW	9.5 kW
Consommation élec annuelle mode froid	304 kWh/an	453 kWh/an	565 kWh/an	410 kWh/an	652 kWh/an
Consommation élec annuelle mode chaud	1 503 kWh/an	1 995 kWh/an	3 226 kWh/an	2 275 kWh/an	3 500 kWh/an
Plage de fonctionnement T° ext (chaud/froid)	-15~24°C / -15~50°C	-15~24°C / -15~50°C	-15~24°C / -15~50°C	-15~24°C / -15~50°C	-15~24°C / -15~50°C
Pression acoustique intérieure (Hi/Mi/Lo/Si)	39/31/23/20 dB(A)	39/31/23/20 dB(A)	39/31/23/20 dB(A)	39/31/23/20 dB(A)	39/31/23/20 dB(A)
Pression acoustique extérieure	56 dB(A)	54 dB(A)	62 dB(A)	54 dB(A)	55 dB(A)
Type de fluide	R32	R32	R32	R32	R32
Potentiel de réchauffement planétaire	675	675	675	675	675
Débit d'air (int : grand vitesse/moyen/petit)	2 200 m3/h	2 700 m3/h	4 000 m3/h	3 800 m3/h	3 850 m3/h

Données électriques

Puissances absorbées froid/chaud	1 630 W / 1 500 W	2 450 W / 2 200 W	3 517 W / 2 880 W	2 500 W / 2 400 W	3 810 W / 3 315 W
Phase, tension nominale, fréquence	1 Ph, 220-240 V-50 Hz	1 Ph, 220-240 V-50 Hz	1 Ph, 220-240 V-50 Hz	1 Ph, 220-240 V-50 Hz	1 Ph, 220-240 V-50 Hz
Calibre disjoncteur Courbe D	15 A	18 A	21.5 A	19 A	22 A
Intensité fonctionnement froid/chaud	7.1/ 6.6 A	11.2/ 10.1 A	16.1/ 13.2 A	10.9/ 10.4 A	17.4/ 14.3 A
Liaison électrique entre UE et UI	4G 1.5 mm ²	4G 1.5 mm ²	4G 1.5 mm ²	4G 1.5 mm ²	4G 1.5 mm ²
Alimentation électrique	3G 1.5 mm ²	3G 2.5 mm ²	3G 6 mm ²	3G 6 mm ²	3G 6 mm ²

Dimension / Poids

Dimension produit (LxPxH)	805x330x554 mm	890x342x673 mm	946x410x810 mm	946x410x810 mm	946x410x810 mm
Poids du produit	35 kg	48 kg	68.8 kg	62.1 kg	74.1 kg

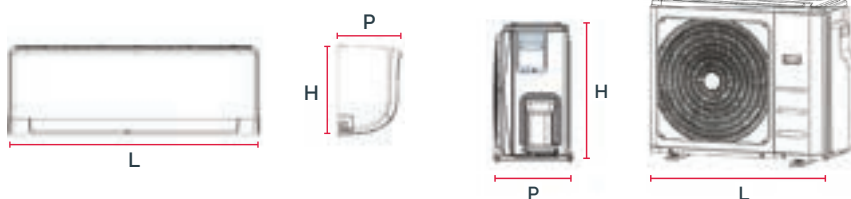

Liaisons frigorifiques

Quantité gaz	1.25 kg	1.85 kg	2.1 kg	2.1 kg	2.9 kg
Raccordement liquide (Ø) / Gaz (Ø) en pouce	1/4" / 3/8"	1/4" / 3/8"	4x1/4" / 3x3/8" + 1x1/2"	4x1/4" / 3x3/8" + 1x1/2"	5x1/4" / 4x3/8" + 1x1/2"
Longueur max pour toutes les pièces	40 m	60 m	80 m	80 m	80 m
Longueur max pour une unité intérieure	25 m	30 m	35 m	35 m	35 m
Hauteur max entre unité int et ext	15 m	15 m	15 m	15 m	15 m
Hauteur max entre les unités intérieures	10 m	10 m	10 m	10 m	10 m

 Les caractéristiques ci-dessus sont susceptibles de changer dans un but d'amélioration du produit.
Les mesures acoustiques données pour cette table sont effectuées dans des pièces semi-anéchoïques.

IONISEUR



Le système de purification de l'air est fourni avec un ioniseur de climatiseur à haute efficacité produisant des millions d'ions négatifs qui neutralisent tous les éléments nocifs présents dans votre maison. Les ions chargés négativement attirent les particules de poussière, les bactéries, les spores de moisissure et les virus. Ils les neutralisent, améliorent la qualité et la fraîcheur de l'air dans la pièce.

INSTALLATION

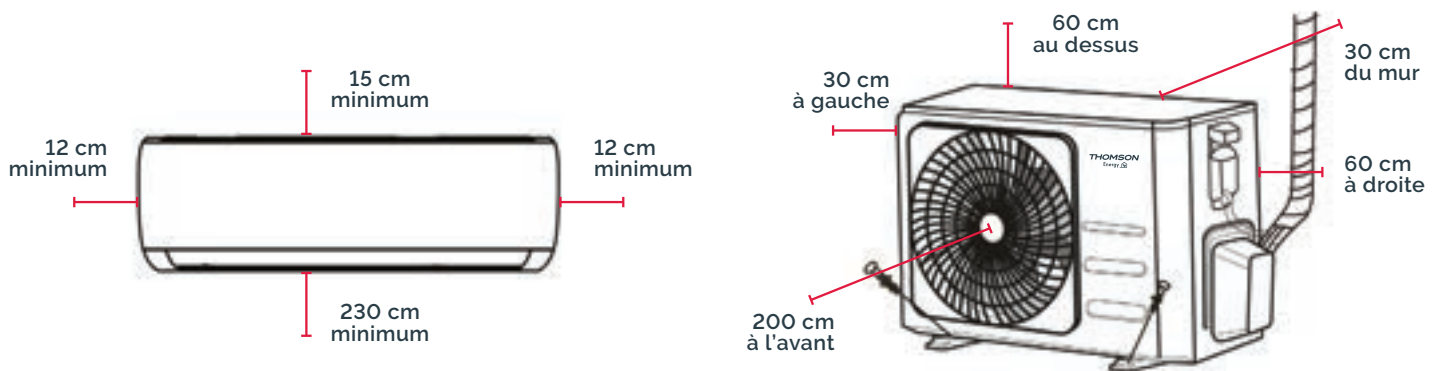

THOMSON
Energy

by **EET**
Energy Efficiency
Technologies

01 84 20 50 23

| www.efentech.fr

| contact@efentech.fr