

THOMSON

Energy

AERO DUO

Unité de ventilation double flux autoréglable
compacte haute performance



L'unité **Aero Duo** est un récupérateur double flux à hautes performances doté de la technologie de ventilation à débit constant, d'un ventilateur centrifuge à courant continu et de pales inclinées vers l'avant, assurant ainsi un débit constant, un confort acoustique, une consommation électrique réduite, une maintenance facile et une qualité d'air optimale.

Grâce à sa conception aérodynamique, il atteint un débit plus élevé tout en nécessitant une pression plus faible, **ce qui le rend plus efficace sur le plan énergétique.**

Nouvelle gamme des filtres pour une filtration élevée des particules et des odeurs.



Air sain constant



Sans virus, ni acariens, ni pollen

Avantages techniques





- Technologie de ventilation à débit constant
- Large gamme de filtres en option
- Efficacité énergétique accrue jusqu'à 95%
- Fonctionnement silencieux
- By-pass 100% automatique
- Recyclable à 99.9%
- Débit maximal : 200 m³/h

Avantages de l'installation

- Installation rapide et simple
- Bouches pivotantes, étanchéité maximale.
- Double évacuation. Évacuations pivotantes
- Rails de guidage fixation par crochets silentblocs
- Installation murale ou au plafond
- Pas d'inclinaison pour l'évacuation des condensats
- Compacte : hauteur de 21cm

DIMENSION / DÉBITS D'AIR

LÉGENDE VERSION AERO DUO*

-  1. Sortie air vicié
-  2. Soufflage en air neuf vers le logement
-  3. Entrée d'air neuf depuis l'extérieur
-  4. Extraction de l'air vicié depuis l'intérieur du logement
- 5. Branchements électriques
- 6. Branchement de l'évacuation des condensats

*Modèle de débit d'air version droite

ⓘ Flux d'air version droite
(version d'usine)

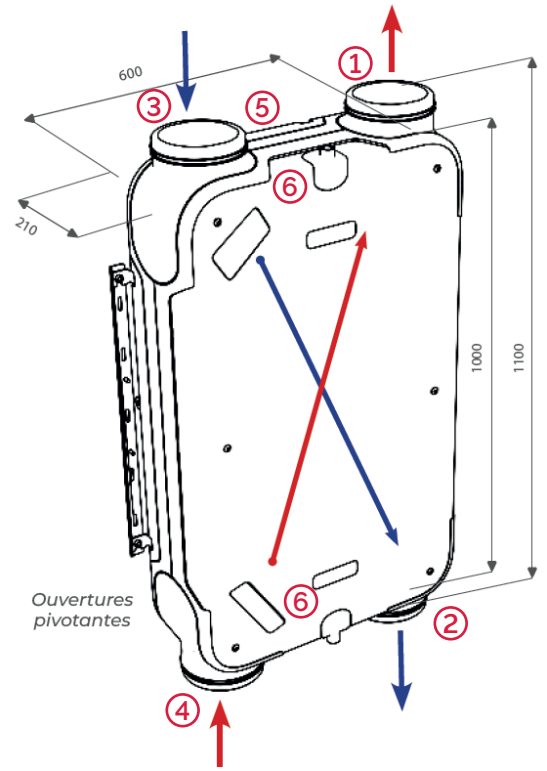

SEULEMENT 21 CENTIMÈTRES D'ÉPAISSEUR.

Optimisation de l'espace disponible dans les faux plafonds

POSITION PARALLÈLE AU PLAFOND

Sa conception lui permet d'être parallèle au plafond sans nécessiter de différence de niveau.

0%

SANS DÉNIVELÉ DE 2 %, pour l'évacuation des condensats



COURBE CARACTÉRISTIQUE

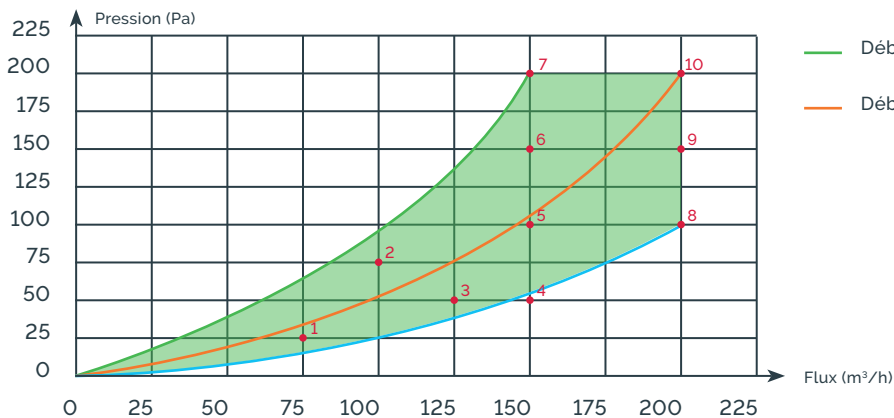

DÉVELOPPEMENT DURABLE



AUCUNE EMPREINTE CARBONE 99.9%

Réduction des émissions de gaz à effet de serre. Étape clé dans la gestion de l'impact du changement climatique.



99,9% RECYCLABLE

Fabrication en polypropylène expansé et en acier galvanisé, pouvant être recyclés, ce qui réduit la consommation de ressources et la dégradation de la planète.

CARACTÉRISTIQUES TECHNIQUES

Référence AERO DUO	THODFAERODUO			
Tension d'alimentation	230V/ 50 Hz			
Degré de protection	IP 40			
Dimensions (L x l x h)	1000 x 600 x 210 mm			
Diamètre de raccordement	Ø 160 mm			
Diamètre de l'évacuation des condensats	1/2"			
Poids	24 Kg			
Type de filtre	Coarse 65% (G4)			
Vitesse de ventilations				Mode boost
Débit de ventilation (m³/h)	75	100	150	200
Télécommande 4 push sans fil				
	Mode absence	Mode présence	Minuteur	Mode boost
Rendement énergétique	87%			
Classe énergétique	A			

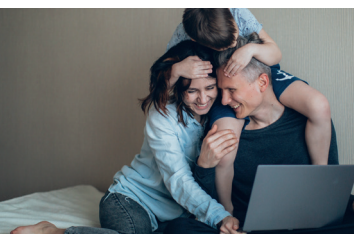

Débit de ventilation (m³/h)		75	125	150	200		
Niveau sonore Lw (A)	Pression statique (Pa)	25	50	50	100	150	200
	Pression acoustique (dB(A))	33	42	44	46	51	56
	Conduit d'extraction (dB(A))	34	43	45	48	50	57
	Conduit d'insufflation (dB(A))	46	51	59	62	65	66

SPÉCIFICATIONS TECHNIQUES DES COMPOSANTS

	Échangeur de chaleur	Échangeur de chaleur à flux croisé
	Ventilateurs à débit constant	Technologie de ventilation à débit constant, ventilateur centrifuge à courant continu et pales inclinées vers l'avant. Cette technologie garantit un débit constant, un confort acoustique, une faible consommation d'énergie, une maintenance aisée et une qualité d'air optimale
	Filtres à haute efficacité (accessoires en option)	Il dispose de la plus large gamme de filtration du marché pour garantir une qualité d'air optimale. THOADFG4 - FILTRE G4 COARSE 65 % (2 filtres compris) THOADFF7 - FILTRE F7 EPM 1 55 % THOADFG4F7 - FILTRE COMBINÉ G4 + F7 COARSE 65 % - EPM 1 55 % THOADFCA - FILTRE DE CHARBON THOADFF9 - FILTRE F9 EPM 1 80 % THOADFG4F9 - FILTRE COMBINÉ G4 + F9 COARSE 65 % - EPM 1 80 % THOADFCAG4- FILTRE DE CHARBON + G4
	Maintenance facile	Accès facile au nettoyage du filtre, directement par le panneau avant. Accès et démontage simples de l'échangeur de chaleur et des ventilateurs (recommandé tous les 3 ans).
	Montage rapide et simple	Montage au plafond et au mur, avec la possibilité d'installer les guides sur tous les côtés de l'appareil polyvalence des crochets silentblochs. Configuration de la position standard ou inversée de l'équipement en inversant les directions des bouches des deux côtés.
	Fabrication haute performance	Fabrication interne étanche en polypropylène expansé (PPE), et fabrication externe en acier galvanisé revêtu d'une peinture thermolaquée RAL 9003, garantissant l'isolation acoustique et thermique et l'étanchéité à l'air. Recyclabilité possible grâce à son matériau recyclable à 99 %, réduisant la consommation de ressources et la dégradation de la planète.
	Bouches orientables	Modularité du branchement de manière simple et rapide. Les bouches sont conçues pour assurer une étanchéité maximale. Double joint symétrique qui garantit l'étanchéité du raccord de gaine avec l'équipement.
	Faible consommation	Moteurs haute performance dotés d'une technologie exclusive, en garantissant une consommation d'énergie minimale.
	Télécommande 4 push	Commande sans fil à bouton-poussoir à 4 positions avec indicateur LED de contamination des filtres.
	By-pass automatique	Le by-pass 100 % automatique peut être utilisé en été comme en hiver pour bénéficier d'une température intérieure favorable en toute situation sans avoir à passer par l'échangeur de chaleur. Cette gestion est automatique (configurée en usine).

FICHE TECHNIQUE DE LA TÉLÉCOMMANDE SANS FIL 4 PUSH

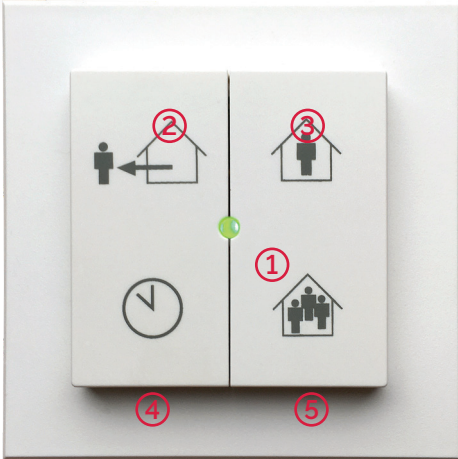

- Installation sur mur avec vis ou ruban adhésif double face
- Communication RF
- Installation facile et rapide
- Indication de l'état des filtres de l'AERO DUO et de la pile de la télécommande à travers une lumière LED au centre
- Fonctionnement avec pile (longévité de 6 ans avec la même pile)
- Dimensions : longueur 83mm x hauteur 83mm x profondeur 15mm
- LED : **①** LED (rouge/vert) indique l'état des filtres et de la pile
- 4 boutons : **②** Mode absence **③** Mode présence
④ Minuterie **⑤** Mode boost

Télécommande sans fil « 4 push »

Matériaux		Carcasse frontal et arrière : ABS
Dimensions		83x83x15 mm (hauteur x largeur x profondeur) Design PEHA
Communication		Protocole RF de 868 MHz. Communication multipoints bidirectionnelle
Source d'alimentation	Pile	CR 2032 - minimum 6 ans (La durée de vie utile de l'interrupteur est de 6 ans x 365 jours x 10 opérations - 21 900)
Installation		Éviter les carcasses métalliques et la proximité avec d'autres trans./recept.
Conditions ambiantales	Températures en fonctionnement	0 à 40°C.
	Températures de manipulation et stockage	-20 à 55°C.

Certification

ETSI EN 300 220-1	<ul style="list-style-type: none"> • Compatibilité électromagnétique et spectre radioélectrique (ERM). • Dispositif à courte portée (SRD). • Équipement radio à utiliser dans la gamme de fréquences de 25 MHz à 1000 MHz avec des niveaux de puissance allant jusqu'à 500 mW. • Partie 1: Caractéristiques techniques et méthode de test • Pour une application de classe F1
EN61000-6-3	Norme d'émission 2007, industrie résidentielle, commerciale et légère.
EN61000-6-1	Norme d'immunité 2007, industrie résidentielle, commerciale et légère.
EN-EN 60730-1 : 2007	Commandes électriques automatiques 2007 pour usage domestique et similaire
EXIGENCES GENERALES	Conforme avec RohS y WEEE.

THOMSON
Energy 

by 
EET
 Energy Efficiency Technologies